

Alle oplysninger, inkl. bl.a. formuleringer, billeder og diagrammer, ejes af Hangzhou EZVIZ Software Co., Ltd. (herefter kaldt "EZVIZ"). Denne brugervejledning (herefter kaldet "vejledningen") må ikke mangfoldiggøres, ændres, oversættes eller distribueres helt eller delvist på nogen måde uden EZVIZ's forudgående skriftlige tilladelse. Medmindre det er angivet på anden vis, afgiver EZVIZ ingen garantier eller erklæringer, hverken udtrykkelige eller underforståede, med hensyn til vejledningen.

Om denne vejledning

Vejledningen indeholder anvisninger om brug og håndtering af produktet. Billeder, diagrammer, illustrationer og alle øvrige oplysninger herefter tjener kun som beskrivelse og forklaring. Oplysningerne i vejledningen er med forbehold for ændring uden varsel på grund af opdateringer af firmware eller andre årsager. Find den seneste version på webstedet for EZVIZ™ (<http://www.ezviz.com>).

Revisionshistorik

Ny udgivelse – januar 2024

Anerkendelse af varemærker

EZVIZ™, ™, og andre af EZVIZ varemærker og logoer tilhører EZVIZ i forskellige jurisdiktioner. Andre varemærker og logoer nævnt nedenfor tilhører deres respektive ejere.

Juridisk ansvarsfraskrivelse

I STØRST MULIGT OMFANG, SOM TILLADT VED GÆLDENDE LOV, LEVERES DET BESKREVNE PRODUKT MED TILHØRENDE HARDWARE, SOFTWARE OG FIRMWARE "SOM DET ER OG FOREFINDES" MED ALLE DEFEKTER OG FEJL, OG EZVIZ UDSTEDER INGEN GARANTIER, HVERKEN UDTRYKKELEGE ELLER UNDERFORSTÅEDE, INKL. UDEN BEGRÆNSNING, VEDRØRENDE SALGBARHED, TILFREDSSTILLENDE KVALITET, EGNETHED TIL BESTEMTE FORMÅL OG IKKE-KRÆNKELSE AF TREDJEPART. UNDER INGEN OMSTÆNDIGHEDER ER EZVIZ, DETS BESTYRELSESMEDLEMMER, DETS DIREKTION, ANSATTE ELLER AGENTER ANSVARLIG OVER FOR DIG FOR SÆRLIGE, HÆNDELIGE ELLER FØLGESKADER, INKL. BL.A. SKADER SOM FØLGE AF DRIFTSTAB, DRIFTSFORSTYRELSE ELLER TAB AF DATA ELLER DOKUMENTATION I FORBINDELSE MED BRUGEN AF DETTE PRODUKT, SELVOM EZVIZ ER BLEVET UNDERRETTET OM MULIGHEDEN FOR SÅDANNE SKADER.

I DET MAKSIMALE OMFANG, SOM DET ER TILLADT I HENHOLD TIL GÆLDENDE LOVGIVNING, VIL EZVIZS SAMLEDE ANSVAR FOR ALLE SKADER UNDER INGEN OMSTÆNDIGHEDER OVERSKRIDE PRODUKTETS OPRINDELIGE KØBSPRIS.

EZVIZ ER IKKE ANSVARLIG FOR PERSONSKADER ELLER SKADER PÅ EJENDOM SOM FØLGE AF PRODUKTAFBRYDELSE ELLER TJENESTEOPHØR, DER ER FORÅRSAGET AF: A) FORKERT INSTALLATION ELLER ANDEN BRUG END, SOM DET ER ANMODET; B) BESKYTTELSE AF NATIONALE ELLER OFFENTLIGE INTERESSER; C) FORCE MAJEURE; D) DIG ELLER EN TREDJEPART, HERUNDER UDEN BEGRÆNSNING, BRUG AF EVT. TREDJEPARTS PRODUKTER, SOFTWARE, PROGRAMMER M.FL.

VEDRØRENDE PRODUKTET MED ADGANG TIL INTERNET SKER ANVENDELSEN AF PRODUKTET HELT FOR EGEN RISIKO. EZVIZ PÅTAGER SIG INTET ANSVAR FOR UNORMAL DRIFT, LÆKAGE AF PERSONLIGE OPPLYSNINGER ELLER ANDRE SKADER FRA CYBERANGREB, HACKERANGREB, VIRUSKONTROL ELLER ANDRE INTERNETSIKKERHEDSRISICI. EZVIZ VIL DOG YDE EVENTUEL NØDVENDIG OG RETTIDIG TEKNISK SUPPORT. OVERVÅGNINGSLOVE OG LOVE OM DATABESKYTTELSE ER FORSKELLIGE FRA JURISDIKTION TIL JURISDIKTION. KONTROLLÉR AL RELEVANT LOVGIVNING I DIN JURISDIKTION, FØR DU BRUGER DETTE PRODUKT, FOR AT SIKRE, AT ANVENDELSEN HERAF ER I OVERENSSTEMMELSE MED GÆLDENDE LOVGIVNING. EZVIZ PÅTAGER SIG INTET ANSVAR, SÅFREMT PRODUKTET BRUGES TIL ULOVLIGE FORMÅL.

I TILFÆLDE AF UOVERENSSTEMMELSE MELLEML ØVENSTÅENDE OG GÆLDENDE LOVGIVNING HAR SIDSTNÆVNTE FORRANG.

Indholdsfortegnelse

Overblik	1
1. Indholdet i pakken	1
2. Grundlæggende oplysninger	2
Konfiguration	3
1. Hent appen EZVIZ	3
2. Strømforsyning	3
3. Tilføjelse af kamera til EZVIZ	3
Installation	4
1. Placering	4
2. Installation af microSD-kort (ekstraudstyr)	4
3. Installation af foden	4
4. Installation af kameraet	6
Betjening med appen EZVIZ	7
1. Livevisning	7
2. Indstillinger	8
EZVIZ Connect	9
1. Brug Amazon Alexa	9
2. Brug Google Assistent	9
Ofte stillede spørgsmål	10
Initiativer vedrørende brugen af videoprodukter	12

Overblik

1. Indholdet i pakken



Kamera (x 1)



Strømadapter (x 1)



Strømkabel (x 1)



Monteringsplade (x 1)



Boreskabelon (x 1)



Skruesæt (x 1)



Lovgivningsmæssige oplysninger (x2)



Startvejledning (x 1)

i Strømadapterens udseende afhænger af den købte model.

2. Grundlæggende oplysninger

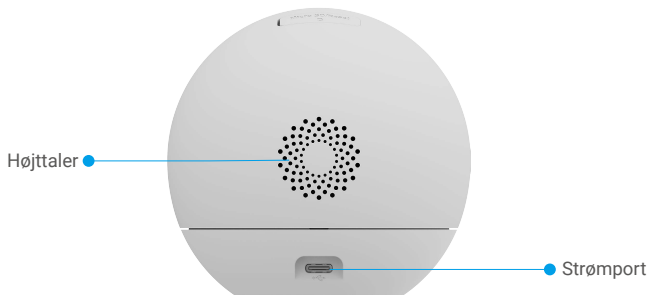
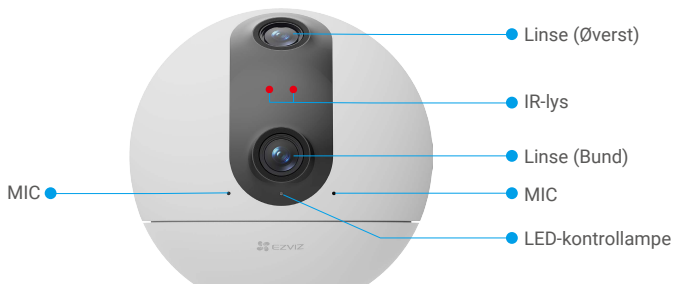

Navn	Beskrivelse
LED-kontrollampe	■ Lyser konstant rødt: Kameraet starter op.
	● ● Blinker langsomt rødt: Netværksundtagelse.
	● ● ● Blinker hurtigt rødt: Fejl på kamera (fx fejl på microSD-kort).
	■ Lyser konstant blå: Video vises i appen EZVIZ.
	● ● Blinker langsomt blå: Kameraet fungerer korrekt.
	● ● ● Blinker hurtigt blå: Kameraet er klar til wi-fi-tilslutning.
MicroSD-kort (sælges separat)	Formatér kortet med appen EZVIZ før brug.
Knappen nulstil	Hold knappen inde i 4 sekunder for at genstarte og nulstille alle parametre til standardværdierne.

Strømport	Til at tænde for kameraet.
Opkaldsknap	Tryk på knappen én gang for at starte et opkald, og EZVIZ-appen vil modtage opkaldsanmodningen.

Konfiguration

Følg trinene for at konfigurere kameraet:

1. Hent appen EZVIZ, og log ind på din konto til appen EZVIZ.
2. Tænd kameraet.
3. Føj kameraet til din EZVIZ-konto.

1. Hent appen EZVIZ

1. Slut mobiltelefonen til wi-fi (anbefales).
2. Hent og installer appen EZVIZ ved at søge efter "EZVIZ" i App Store eller Google Play™.
3. Start appen, og opret en EZVIZ-brugerkonto.

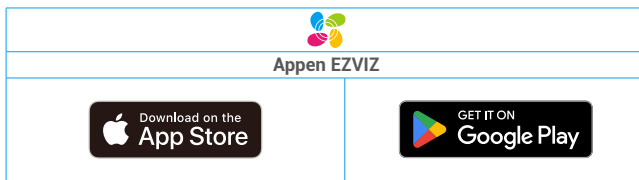

i Hvis du allerede bruger appen, skal du sikre dig at have den nyeste version. For at søge efter en opdatering skal du gå til App Store og søge efter EZVIZ.

2. Strømforsyning

Slut kameraet til en stikkontakt med strømadapteren (5 V, 2 A) for at tænde.



- i** • Det anbefales at bruge det strømkabel og den strømadapter, der følger med i pakken.
- Når LED-indikatoren blinker hurtigt blå, indikerer det, at kameraet er klar til netværkskonfiguration.
- Strømodtaget skal installeres nær strømadapteren og skal være let tilgængeligt.

3. Tilføjelse af kamera til EZVIZ

- i** Når LED-indikatoren blinker hurtigt blå, indikerer det, at kameraet er klar til netværkskonfiguration. Brug venligst EZVIZ-appen til at fuldføre Wi-Fi-konfigurationen.

1. Log ind på din konto med appen EZVIZ.

- Tryk på "+" i øverste højre hjørne af startskærmen for at gå til siden Scan QR-kode.
- Scan QR-koden på omslaget af startvejledningen eller på kameraets hus.



- Følg EZVIZ-appens guide for at fuldføre Wi-Fi-konfigurationen og tilføj kameraet til din EZVIZ-app-konto.

Installation

1. Placering

Vælg en placering med et klart, ublokeret synsfelt og et godt, trådløst signal til kameraet. Vær opmærksom på følgende tips:

- Fjern den beskyttende film fra objektivet.
- Kontrollér, at væggen er stærk nok til at bære tre gange kameraets vægt.
- Det anbefales at indstille detektionsfølsomheden i appen EZVIZ, når du vælger placering. På den måde kan du tjekke, om bevægelser kan registreres fra kameraets placering, og justere følsomheden ud fra størrelse og afstand til den registrerede genstand.

2. Installation af microSD-kort (ekstraudstyr)

- Åbn silikoneovertrækket på kameraet.
- Isæt microSD-kortet (sælges separat) i kortholderen som vist i figuren herunder.



i Når microSD-kortet er sat i, skal du formatere kortet i appen EZVIZ, før du bruger det.

- Tryk på Optagelsesliste på skærmen Enhedsindstillinger i appen EZVIZ for at kontrollere status for SD-kortet.
- Hvis hukommelseskortet viser status som Ikke formateret, skal du trykke på initialisér for at formatere kortet.

i Statussen skifter derefter til **Normal**. Nu kan der gemmes videoer.

3. Installation af foden

- Installer enheden indendørs, fordi enheden er ikke vandtæt.
- Kameraet kan placeres vandret eller monteres i loftet.

Mulighed 1: Skrivebordsplacering (anbefalet)

i Det anbefales, at skrivebordshøjden ikke overstiger 1 meter.

- Placer enheden vandret på skrivebordet, helst i kanten af skrivebordet eller i en hævet position for bedre udsyn.



Mulighed 2: Loftmontering

- i** • Kontrollér, at loftet er stærkt nok til at bære tre gange kameraets vægt.
- Undgå at placere kameraet i et område, hvor det udsættes for meget lys direkte ind i kameraobjektivet.
- Anbefalet monteringshøjde: 2,5 m-3 m over jorden.
- Retningen af trekantskiltene til fastgørelse af klistermærket er retningen af enhedens linse, så sørg for at kontrollere retningen af linsen på forhånd, når du installerer klistermærket.
- Når du installerer basen, skal du justere trekantlogoet på basen med trekantlogoet på klistermærket.

- Placer boreskabelonen på den overflade, hvor du har valgt at montere kameraet.
- (Gælder kun cementmur/loft) Bor skruehuller iht. skabelonen, og sæt tre rawlplugs i.
- Brug tre metalskrue til at fastgøre kamerafoden.

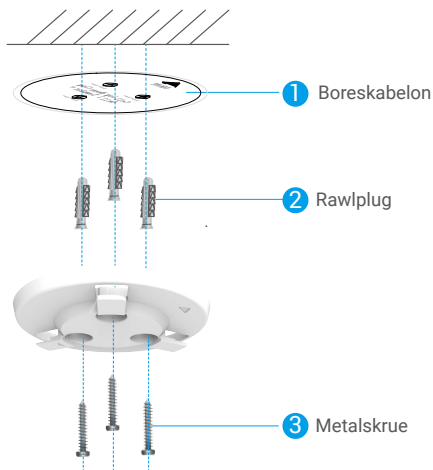

4. Installation af kameraet

1. Monter kameraet på foden, og drej det med uret, indtil det sidder fast.



2. Installationen er fuldført.



Betjening med appen EZVIZ

i Appens grænseflade kan afvige i udseende pga. opdatering af version, og grænsefladen i den app, du har installeret på din telefon, gælder.

1. Livevisning



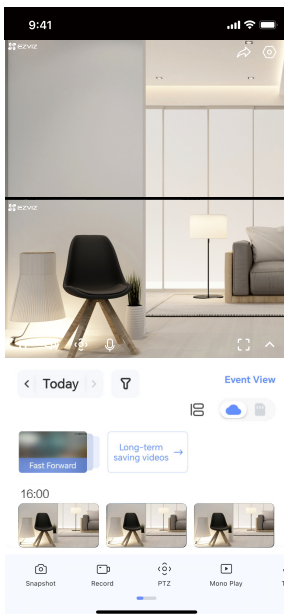

Når du starter appen EZVIZ, vises enhedssiden som vist herunder.

Du kan få vist og lytte til et livefeed, tage snapshots eller optagelser og vælge videopløsning efter behov.



i Strøg mod venstre og højre over skærmen for at få vist flere ikoner.

Ikon	Beskrivelse
	Del. Del din enhed.
	Indstillinger. Vis eller skift enhedsindstillingerne.
	Billede i billede. Du kan vælge at se billederne taget samtidigt af to linser i livevisningen.
	Snapshot. Tag et snapshot.
	Optag video. Starter/stopper optagelse manuelt.
	PTZ: Panorér/Vip/Zoom. Drej kameraet for at opnå et bredere synsfelt. Forudindstillet placering. Styr PTZ'en for at indstille overvågningsstedet som forudindstillede placeringer.
	Billede i 360°. Tryk for at generere et billede i 360 grader.
	Tal. Tryk på ikonet, og følg derefter vejledningen på skærmen for at tale med eller lytte til personer, der befinder sig foran kameraet.
	Søvntilstand. Tryk for at skifte til sovemodus, videoen vil stoppe visning, og alarmmeddelelsen vil blive slået fra.
	Opløsning. Vælg videopløsning blandt mulighederne Full HD, Ultra HD eller Hi-Def.

	Mono Afspilning. Tryk for at se det bredvinklede billede eller PTZ-billedet.
	Auto Patrulje. Tryk på ikonet, og PTZ kan udføre multi-vinkel patruljedetektion baseret på standard eller brugerdefinerede forudindstillede punkter.
	Tryk på ikonet, og PTZ kan udføre multi-vinkel patruljedetektion baseret på standard eller brugerdefinerede forudindstillede punkter.
	Tip. Tryk for at se mere information om enheden

2. Indstillinger

På indstillinger-siden kan du indstille enhedens parametre.

Parameter	Beskrivelse
Navn	Vis, eller tryk for at tilpasse navnet på din enhed her.
Intelligent detektion	Du kan vælge mellem forskellige detektionstyper for din enhed.
Besked Notifikation	Du kan styre enhedsbeskeder og notifikationer i appen EZVIZ.
Lydindstillinger	Her kan du kan indstille lyd og stemmeprompt for enheden.
Billedindstillinger	Du kan indstille relevante billedparametre for din enhed.
Lysindstillinger	Hvis deaktiveret, er kontrollampen på enheden slukket.
PTZ-indstillinger	Du kan indstille parametrene for PTZ på din enhed, som f.eks. PTZ positionskalibrering og PTZ forudindstilling her.
Optageliste	Her kan du se kapaciteten for microSD-kortet, brugt plads og ledig plads, ligesom du kan aktivere eller deaktivere cloudlagertjenester.
Privatlivsindstillinger	Du kan kryptere dine videoer med en krypteringsadgangskode.
Netværksindstillinger	Du kan se forbindelsesstatus eller trykke for at ændre dit kameras Wi-Fi.
Enhedsoplysninger	Her kan du se oplysningerne om enheden.
Del enhed	Du kan dele enheden med et familiemedlem eller en gæst.
CloudPlay	Du kan abonnere på og håndtere lagring i skyen.  • Funktionen er kun tilgængelig i visse lande. Vær venlig at bekræfte tilgængeligheden i dit land før du køber. • Producenten forbeholder sig ret til endelig forklaring.
Genstart enhed	Tryk for at genstarte enheden.
Slet enhed	Tryk for at slette kameraet fra appen EZVIZ.

1. Brug Amazon Alexa

Denne vejledning gør det muligt at styre dine EZVIZ-enheder med Amazon Alexa. Se **Fejlfinding**, hvis du støder på vanskeligheder i forløbet.

Inden du starter, skal du kontrollere, at:

1. EZVIZ-enhederne er sluttede til appen EZVIZ.
2. Gå ind i appen EZVIZ, og slå "Image Encryption" (Billedkryptering) fra på siden Device Settings (Enhedsindstillinger).
3. Du har en Alexa-enhed (fx Echo Spot, Echo-Show, All-new Echo-Show, Fire TV (alle generationer), Fire TV-stick (kun 2. generation) eller et Fire TV Edition smart-TV).
4. Appen Amazon Alexa allerede er installeret på din intelligente enhed, og at du allerede har oprettet en konto.

Sådan styres EZVIZ-enheder med Amazon Alexa:

1. Åbn appen Alexa, og vælg "Skills and Games" (Færdigheder og spil) i menuen.
2. På skærmen Færdigheder og spil skal du søge efter "EZVIZ", hvor du vil finde "EZVIZ"-færdigheder.
3. Vælg EZVIZ-enheds færdighed, og tryk derefter på **ENABLE TO USE (AKTIVÉR FOR AT BRUGE)**.
4. Indtast dit brugernavn og din adgangskode til EZVIZ, og tryk på **Sign in (Log ind)**.
5. Tryk på knappen **Authorize (autoriser)** for at give Alexa adgang til din EZVIZ-konto, så Alexa kan styre dine EZVIZ-enheder.
6. Du får vist meddelelsen "EZVIZ has been successfully linked" (EZVIZ er blevet tilknyttet). Tryk dernæst på **DISCOVER DEVICES (OPDAG ENHEDER)** for at lade Alexa finde alle dine EZVIZ-enheder.
7. Gå tilbage til menuen i appen Alexa, og vælg "Devices" (Enheder). Du vil nu kunne se alle dine EZVIZ-enheder.

Stemmekommando

Find en ny intelligent enhed via menuen "Smart Home" (Det intelligente hjem) i appen Alexa eller med Alexas stemmekontrollfunktion.

Når enheden er fundet, kan du styre den med din stemme. Giv Alexa enkle kommandoer.

- 📌 Fx navnet på din enhed: "show xxxx camera" (vis kamera xxx) kan ændres i appen EZVIZ. Hver gang, du ændrer navnet på enheden, skal du finde enheden igen og opdatere navnet.

Fejlfinding

Hvad skal jeg gøre, hvis Alexa ikke kan finde min enhed?

Kontrollér, om der er problemer med internetforbindelsen.

Prøv at genstarte den intelligente enhed og finde enheden igen i Alexa.

Hvorfor viser enhedens status "Offline" i Alexa?

Din trådløse forbindelse kan være blevet afbrudt. Genstart den intelligente enhed og find igen i Alexa.

Der er muligvis ikke adgang til internettet på din router. Kontrollér, om din router er sluttet til internettet, og prøv igen.

- 📌 For nærmere oplysninger om hvilke lande, der understøtter brugen af Amazon Alexa, se deres officielle websted.

2. Brug Google Assistent

Med Google Assistant kan du aktivere dine EZVIZ-enheder og se livevisning ved hjælp af Google Assistants stemmekommandoer.

Der kræves følgende enheder og apps:

1. En driftsklar EZVIZ-app.
2. Gå ind i appen EZVIZ, slå "Image Encryption" (Billedkryptering) fra, og slå "Audio" (Lyd) til på siden Device Settings (Enhedsindstillinger).
3. Et tv med tilsluttet Chromecast.
4. Appen Google Assistent på telefonen.

Følg vejledningen herunder for at komme i gang:

1. Sæt din EZVIZ-enhed op, og kontrollér, at den fungerer korrekt med appen.
2. Hent appen Google Home fra App Store eller Google Play Store™, og log ind på din Google-konto.
3. På skærmen Myhome (Mit hjem) skal du trykke på "+" i øverste venstre hjørne og vælge "Set up device" (Konfigurer enhed) på menulisten for at åbne skærmen Konfiguration.
4. Tryk på **"Works with Google" (Fungerer med Google)**, og søg efter "EZVIZ, hvor du finder "EZVIZ" skills.

5. Indtast dit brugernavn og din adgangskode til EZVIZ, og tryk på **Sign in (Log ind)**.
6. Tryk på knappen **Authorize (autoriser)** for at give Google adgang til din EZVIZ-konto, så Google kan styre dine EZVIZ-enheder.
7. Tryk på **"Return to app" (Vend tilbage til appen)**.
8. Følg vejledningen herover for at færdiggøre autoriseringen. Når synkroniseringen er gennemført, vil EZVIZ service findes på listen over dine tjenester. For at se en liste over kompatible enheder under din EZVIZ-konto skal du trykke på ikonet for tjenesten EZVIZ.
9. Prøv nu nogle kommandoer. Brug navnet på det kamera, du oprettede, da du satte systemet op.

Brugere kan administrere enheder som enkelt enhed eller i gruppe. Hvis du fjører enheder til et rum, tillader det brugere at styre en gruppe enheder samtidig med én kommando.

Find yderligere oplysninger i linket herunder:

<https://support.google.com/googlehome/answer/7029485?co=GENIE.Platform%3DAndroid&hl=en>

Ofte stillede spørgsmål

Spørgsmål: Fortsætter videooptagelsen, hvis kameraet er offline?

Svar: Hvis kameraet er tændt, men ikke har forbindelse til internettet, fortsætter videooptagelse på microSD-kortet, men optagelse til skyen stopper. Hvis kameraet er slukket, stopper begge typer optagelser.

Spørgsmål: Hvorfor udløses alarmen, hvis ingen ses i billedet?

Svar: Prøv at indstille alarmfølsomheden lavere. Læg mærke til, at køretøjer og dyr også er udløsningskilder.

Spørgsmål: Hvad gør jeg, hvis jeg glemmer min adgangskode?

Svar: Gå til appen EZVIZ > logosiden, og tryk på "Har du glemt adgangskoden?" > Indtast din kontos e-mailadresse eller telefonnummer (Send) > Indtast kontrolkoden > Nulstil din adgangskode.

Spørgsmål: Hvorfor kan jeg ikke modtage min kontrolkode?

- Svar:
1. Hvis du registrerede din konto via e-mail, skal du tjekke din uønskede post.
Hvis du stadig ikke har modtaget kontrolkoden, har du muligvis aktiveret e-mailfilter/blokering, der begrænser denne e-mail. Kontakt din udbyder af e-mailtjeneste.
 2. Hvis du registrerede en konto via mobilnummer, skal du bekræfte, om din mobil kan modtage korte koder via SMS.
 3. Hvis du stadig ikke har modtaget kontrolkoden, skal du angive dit nummer, dit land og tidspunktet for anmodningen til supportcentret på support@ezvizlife.com eller kontakte dit regionale supportteam.

Spørgsmål: Hvad gør jeg, hvis wi-fi-konfiguration mislykkes?

Svar: Kontrollér følgende indstillinger:

1. Kontrollér, at din mobiltelefon er sluttet til wi-fi-netværket, og at wi-fi-netværket fungerer korrekt.
2. Kontrollér netværkstilstanden:
 - Kontrollér, at dit netværk ikke har firewall eller andre grænser.
 - Kontrollér, at routeren kan fordele IP-adresse til din enhed, eller deaktivér indstillingen for statisk IP (DHCP er aktiveret som standard på alle EZVIZ-enheder).
3. Nulstil kameraet. Sørg for, at enheden ikke er i klar-tilstand eller i tilstanden Wi-fi-konfiguration > brug derefter appen EZVIZ til wi-fi-konfiguration på enheden.

Spørgsmål: Hvordan få enhedsverifikationskoden (6 store bogstaver)?

Svar:

Bemærk venligst, at for de fleste EZVIZ-enheder er der normalt to måder at få 6 store bogstaver for enhedsverifikationskoden:

- For de fleste modeller kan du finde den på EZVIZ-enheds klistermærke/etiket;
- Alternativt kan du også finde verifikationskoden i kamera Indstillinger > Enhedsoplysninger > Verifikationskode.

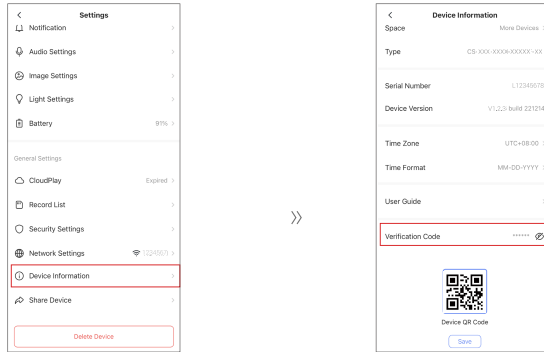

 Se www.ezviz.com/eu for yderligere oplysninger om enheden.

Initiativer vedrørende brugen af videoprodukter

Tak, fordi du valgte et EZVIZ-produkt.

Teknologien påvirker alle aspekter af vores liv. Som techvirksomhed er vi meget opmærksomme på rollen, som teknologien spiller med hensyn til at styrke virksomhedernes effektivitet og øge vores livskvalitet, men også på den potentielle skade som følge af ulovlig brug. Videoprodukter kan, som vi ved, optage levende, hele og skarpe billeder. Det er af stor værdi, at vi kan gemme kendsgerningerne i realtid, når vi skal kigge tilbage. Men brugen af produkterne kan også føre til krænkelse af andre personers retmæssige rettigheder og interesser, hvis videodataene distribueres, bruges eller behandles på en ulovlig måde. Med baggrund i filosofien om at teknologi er et gode, anmoder EZVIZ alle slutbrugere af videoteknologi og videoprodukter om at overholde alle gældende love og bestemmelser samt etiske normer og dermed være med til sammen at skabe et bedre samfund.

Læs følgende initiativer omhyggeligt:

1. Vi har alle en rimelig forventning om at beskytte vores privatliv, og installationen af videoprodukter bør ikke være i konflikt med vores rimelige forventninger. Der bør derfor opsættes en advarsel, der på en rimelig og effektiv måde oplyser om overvågningsrækkevidden af videoprodukter, der sættes op i offentlige områder. Ved opsætning af videoprodukter i private områder skal andre personers rettigheder og interesser tages i betragtning, herunder bl.a. ved at indhente de pågældende personers indforståelse med opsætningen og undgå opsætning af meget synlige videoprodukter. 2. Formålet med videoprodukterne er at optage aktivitet inden for en nærmere angivet periode og sted og under bestemte betingelser. Brugeren skal derfor først definere sine egne rettigheder i forbindelse med opsætningen for at undgå at krænke andre personers privatliv og andre retmæssige rettigheder.

3. Under brugen optager videoprodukterne billeder af omgivelserne, herunder en betydelig mængde biologiske data (f.eks. billeder af ansigter), og dataene kan bruges til flere formål eller behandles igen. Videoprodukter kan ikke skelne mellem godt og ondt vedrørende brugen af billederne fra videoprodukterne. Resultatet af brugen af dataene afhænger af den dataansvarliges anvendelse af og formål med brugen af billederne. Den dataansvarlige skal derfor ikke bare overholde alle gældende love og bestemmelser men også respektere internationale normer, samfundsmoralske principper, god moral og andre ikke-bindende krav samt respektere privatlivets fred, herunder billeder, samt andre rettigheder og interesser.

4. Andre personers rettigheder, værdier og krav bør altid tages i betragtning ved behandlingen af videodata fra den løbende brug af videoprodukter. Produkt- og datasikkerhed er i den forbindelse af afgørende vigtighed. Alle slutbrugere og dataansvarlige bør derfor træffe rimelige og nødvendige foranstaltninger for at sikre dataene og undgå datalækage, forkert videregivelse og brug, herunder bl.a. etablering af adgangskontrol, valg af egnet netværksmiljø (internet eller intranet) samt etablering og løbende optimering af netværkssikkerheden, hvor videoprodukter er tilsluttede.

5. Videoprodukter har bidraget i væsentlig grad til forbedringen af samfundssikkerheden rundt om i verden, og det er vores overbevisning, at produkterne også vil spille en aktiv rolle i flere aspekter af vores sociale liv. Misbrug af videoprodukter i modstrid med menneskerettighederne eller brug af videoprodukter til kriminelle aktiviteter er i modstrid med det oprindelige formål med teknologisk innovation og produktudvikling. Alle brugere bør derfor oprette en evaluerings- og registreringsmekanisme for deres anvendelse af videoprodukter for at sikre, at produkterne bruges på en korrekt og rimelig måde og i god tro.